

- ⒹE Montageanleitung
- ⒾT Istruzioni d'assemblaggio
- ⒺN Assembly instructions
- ⒻR Manuel d'assemblage

**TCG**



Beim Profil TCG handelt es sich um Aluminiumprofile zur Fertigung von FRAMELESS Ganzglastüren für den Massiv- und Trockenbau. Die Profile können als Standard- als auch raumhohe Glastüren mit einer Stärke von 8 und 10 mm verbaut werden.

Die Aluminiumprofile werden auf Kundenwunsch gefertigt inkl. den entsprechenden Bohrungen für Scharniere und Schließblech. Die Profile sind mit einer Schutzfolie versehen und im Set inkl. aller Montage und Befestigungselemente verpackt.

Die Türprofile bestehen aus einer rohen unbehandelten Aluminiumlegierung. Zement und seine Derivate produzieren, bei Nässe, alkalische Substanzen welche, wenn man diese auf der Oberfläche der Aluminiumlegierung arbeiten lässt, zu Korrosion führen kann. Deshalb wird empfohlen die Profile immer frei von Zement, Kleber und Fugenmaterial zu halten. Die Korrosion wird durch die empfohlene bauseitige Grundierung und Lackierung des Profils in Wandfarbe verhindert.



Il modello TCG è un profilo d'alluminio per porte di vetro a filo muro del tipo FRAMELESS per strutture massicce e a secco. I profili possono essere utilizzati sia per porte di vetro misure standard o porte fino al soffitto con spessore 8 e 10 mm.

Il telaio della porta viene prodotto secondo le esigenze del cliente come l'altezza, larghezza, spessore battente, numero delle cerniere, modello di cerniera e scontro per serratura. I profili sono muniti di una pellicola di protezione e vengono confezionati come kit, inclusi tutti gli accessori per un semplice e rapido montaggio.

I nostri profili porta consistono d'alluminio grezzo, non lavorato. L'alta umidità del cemento e dei suoi derivati producono sostanze alcaline che possono causare corrosioni. Per evitare questo consigliamo di tenere i profili sempre liberi di cemento, colle e altre sostanze corrosive. La corrosione può essere evitata anche verniciando i profili con delle apposite lacche. Tuttavia l'alluminio non è resistente a tutte le composte chimiche.



The aluminium profiles TCG are used to create FRAMELESS glass door for solid and dry constructions. The profiles can be installed as standard or room-high glass doors with a thickness of 8 and 10mm.

The profiles are made according the customer's requirements and supplied mitre cut with the appropriate holes for hinges and strike plates. There are provided with a protective film and are packed in a set including all assembly and fastening parts.

The door profiles are made out of raw untreated aluminium. Cement and his derivatives produce alkaline substances when getting wet, which can provoke corrosion if they have time to work on the surface of the aluminium alloy. We recommend to keep the profiles clear from cement, glue and joints material. The above mentioned corrosion will be prevented by the recommended priming and finishing of the profiles in wall colours.



Le profilé TCG est un profilé en aluminium pour la fabrication de portes tout en verre sans cadre pour la construction solide et sèche. Les profilés peuvent être fournis en tant que portes vitrées standard ou en tant que portes vitrées de hauteur intérieure d'une épaisseur de 8 et 10 mm peut être.

Les profils en aluminium sont fabriqués sur demande du client et sont livrés, coupés en onglet, avec les perçages correspondants qui sont requis pour les charnières et les fermetures. Ils sont munis d'un film protecteur et sont livrés par lots, accompagnés de toutes les pièces de montage et de fixation.

En cas d'humidité, le ciment et ses dérivés produisent des substances alcalines susceptibles d'engendrer de la corrosion si on les laisse agir à la surface de l'alliage d'aluminium. C'est la raison pour laquelle il est recommandé de toujours veiller à ce que les profils soient exempts de ciment, d'adhésif et de matériau de joint. Le maître d'ouvrage peut empêcher la corrosion par l'application recommandée sur le profil d'une couche de fond et d'une couche de peinture dans la couleur des murs.

**Detail/Dettaglio/Détail A**



- DE 4 mm Sechskantschlüssel
- IT 4 mm vite esagonale
- EN 4 mm hexagonal wrench
- FR 4 mm clé hexagonal

**1**

- DE Eckverbinder bis zum Einrasten einschieben und Türzarge zusammensetzen (Detail A)
- IT Inserire gli angolari ed assemblare il telaio (dettaglio A)
- EN Insert the corner connector until they snaps in and assemble the door frame (detail A)
- FR Insérer les angles jusqu'à l'enclenchement et assemble les huisserie (détail A)

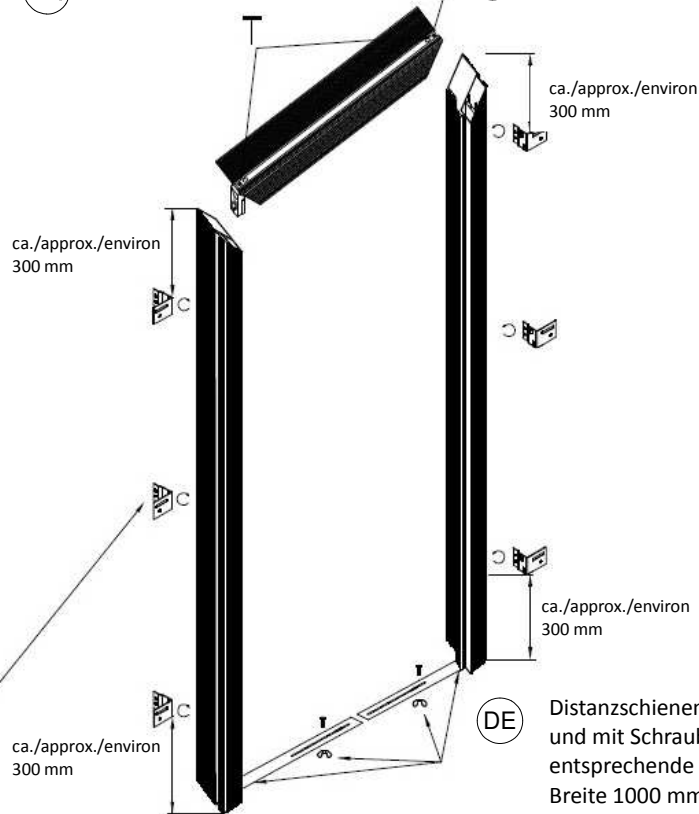

**3**

- DE Befestigungsbügel auf der Baustelle eindrehen (Detail C)
- IT Inserire le staffe di fissaggio (dettaglio C)
- EN Screw-in the wall fixing brackets at site (detail C)
- FR Tourner l'étrier de fixation sur le site (détail C)

**2**

- DE Distanzschienen bis auf Anschlag einbringen und mit Schraube + Flügelmutter auf entsprechende Breite fixieren. Maximale Breite 1000 mm (Detail B)
- IT Inserire i distanziali fino alla battuta e fissarli con vite e dado ad alette alla larghezza adeguata (dettaglio B)
- EN Insert the bottom spreader bars to the limit top and fix it with screws + wing nut on the appropriate width. Maximum width 1000 mm (detail B)
- FR Insérer le rail d'écartement jusqu'à la butée et fixer à la largeur souhaitée à l'aide d'une vis + écrou papillon. Largeur maximale 1000 mm (détail B)

**Detail/Dettaglio/Détail C**

Befestigungsbügel/Staffe di fissaggio/Wall fixing brackets/Étrier de fixation  
Art. Nr./Item no. 13052

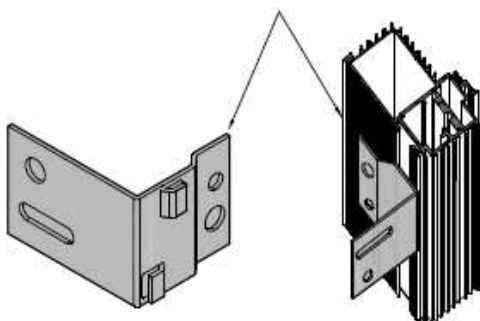

**Detail/Dettaglio/Détail B**

Distanzschienen/Distanziali/Bottom spreader bar/Barre d'ecartement  
Art. Nr./Item no. 13053

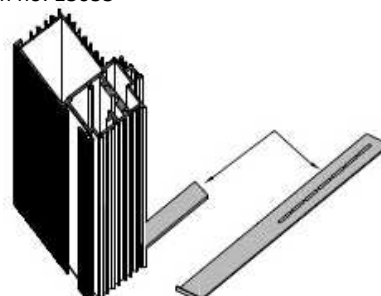

### Detail/Dettaglio/Détail E

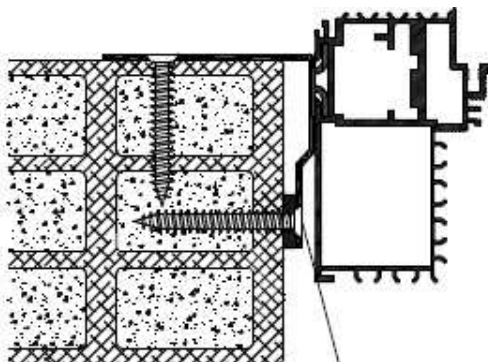

- 4**
- (DE) Montage der Zarge (Detail E)
  - (IT) Montare il telaio (dettaglio E)
  - (EN) Mounting the frame (detail E)
  - (FR) Montage du cadre (détail E)

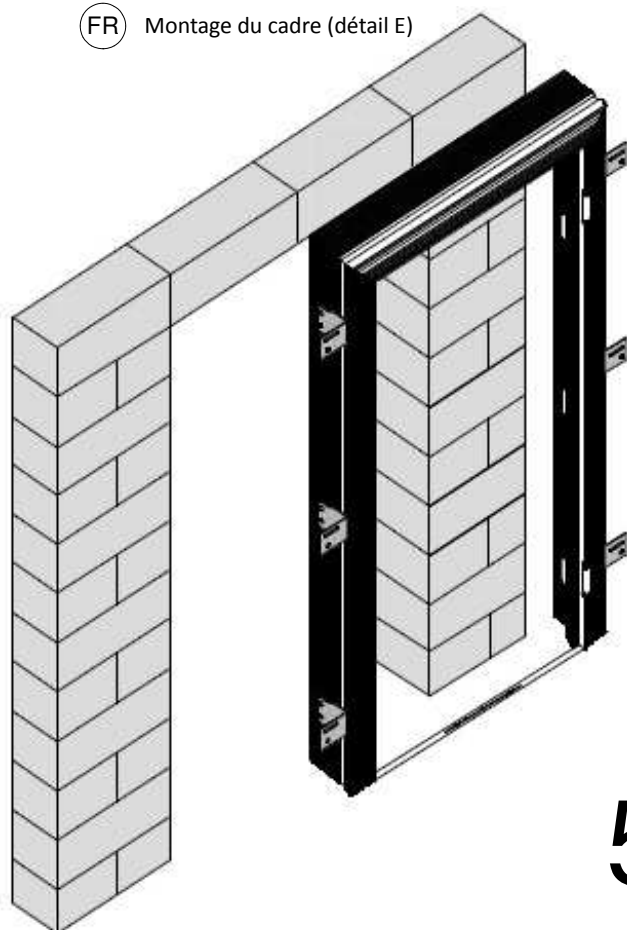

### Detail/Dettaglio/Détail D

Bohrung für Befestigungsbügel/  
Perforazione per le staffe di fissaggio/  
Drilling for the wall fixing brackets/  
Étrier de fixation

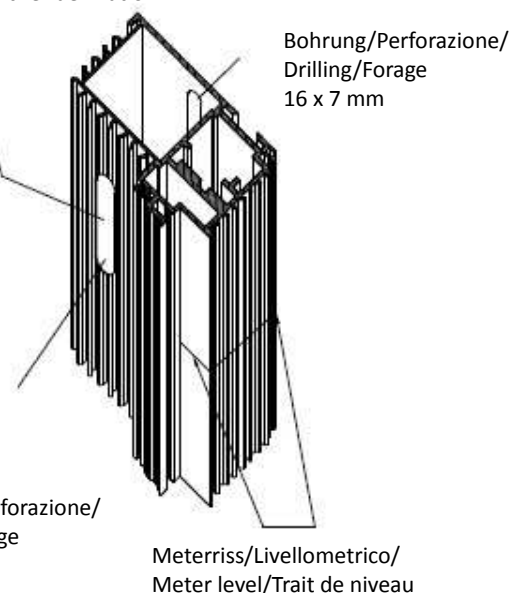

- 5**
- (DE) Türzarge in die Maueröffnung einsetzen und auf Meterriss einrichten (Detail D)
  - (IT) Inserire il telaio nel foro muro e adattarlo al livello metrico (dettaglio D)
  - (EN) Insert frame in the wall opening and set it up on the meter level (detail D)
  - (FR) Insérer le châssis au jour de passage et le positionner sur le trait de niveau (détail D)

- 6** **DE** Tü rzarge horizontal und vertikal ausrichten und an allen Befestigungsbügeln verschrauben. Zuerst wandseitig befestigen danach leibungsseitig hinterfü ttern und fixieren (Detail F)
- IT** Regolare e spessorare il telaio a piombo ed avvitarlo alle staffe di fissaggio. (dettaglio F)
- EN** Adjust the frame horizontally and vertically. Screw it together with the wall fixing brackets. At first install it at wall side and then fix and backfill it at the reveal side (detail F)
- FR** Positionner le châ ssis horizontalement et verticalement. Fixer avec les étriers de fixation. D'abord l'installer du côté de mur et puis fixer et recouvrir dans l'embrasure (détail F)

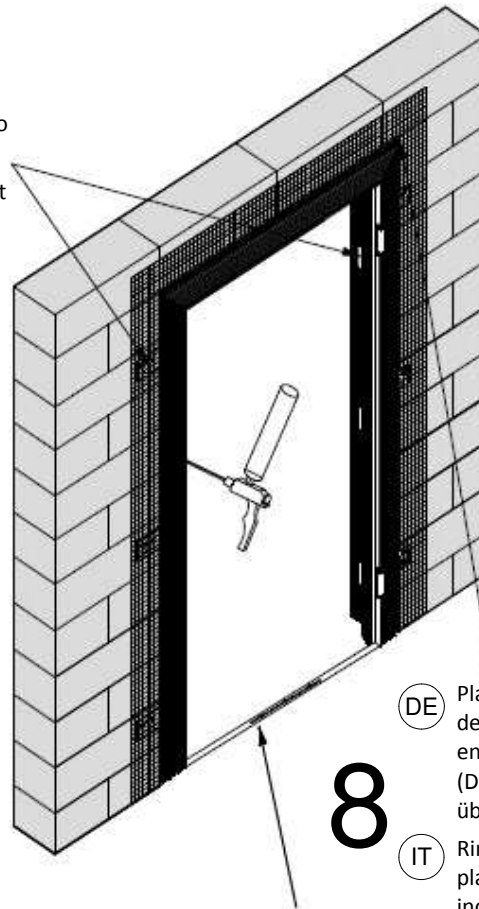

- 7** **DE** Nach Befestigung die Zarge vollvolumig mit handelsüblichen PU-Montagekleber hinterfü llen
- IT** Dopo il fissaggio riempire gli spazi rimanenti con una colla poliuretanic
- EN** After fixation of the frame backfill it completely with a commercial PU-mounting adhesive
- FR** Surmoussage le cadre avec une colle de montage PU commerciale après l'assemblage

- 8** **DE** Plastiksteg beim Putznetz oben an der Zargengehrung 10 cm entfernen, Putznetz einklicken (Detail G) und an den Ecken über lappen (Detail H)

- IT** Rimuovere 10 cm del profilo di plastica della rete d'armatura ed incastrarla nel telaio. (dettaglio G) Sovrapporre la rete negli angoli (dettaglio H)

- EN** Cut 10 cm of the plastic profile of the mesh at the mitre spot and click it in (detail G) and overlap the mesh on the angles (detail H)

- FR** Détacher 10 cm de profil en plastique du filet support d'enduit et encliqueter (détail G) et veiller à ce que le filet se chevauche dans le coins (détail H)

- 9** **DE** Nach Befestigung und Hinterfü llung der Zarge die Distanzschiene entfernen
- IT** Rimuovere il distanziale dopo aver fissato e riempito gli spazi vuoti del telaio
- EN** After fixing and backfilling of the frame remove the bottom spreader bar
- FR** Retirer le rail d'écartement après l'assemblage et la soumoussage

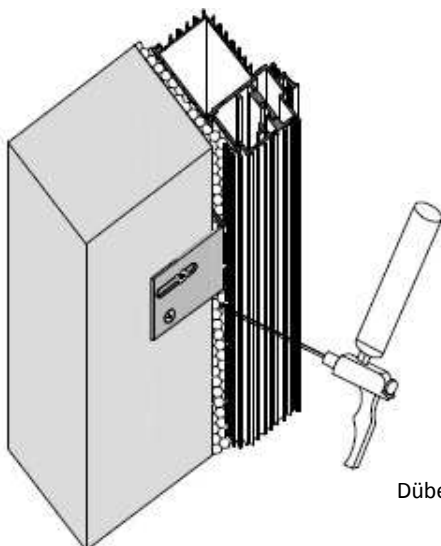

### Detail/Dettaglio/Détail F

Dü bel/Tassello/Dowel/Cheville      Schrauben/Viti/Screws/Clés

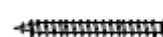

Rahmenschrauben/Viti per telai/Frame screws/Clés de cadre



**Detail/Dettaglio/Détail G**

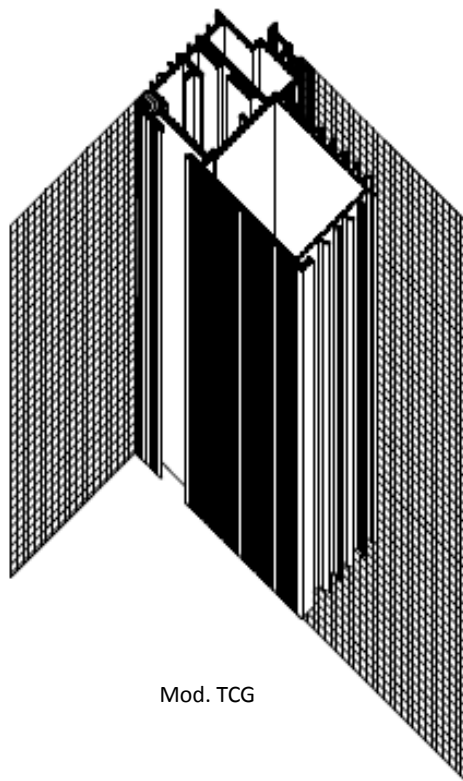

**Detail/Dettaglio/Détail H**

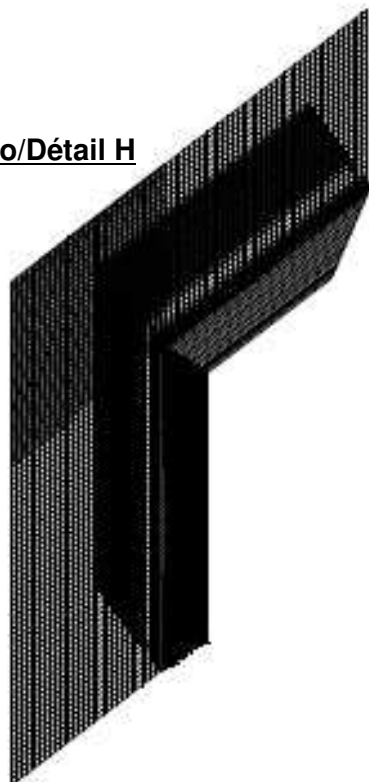

# 10

- Ⓛ DE Putznetz nach vorne klappen, Grundputz vollflächig auftragen und alle Hohlräume schließen
- Ⓛ IT Applicare l'intonaco su tutte le superficie senza lasciare camere d'aria dietro la rete d'armatura
- Ⓛ EN Fold the mesh forward, fully add the base plaster and close the cavities
- Ⓛ FR Basculer le filet an avant, recouverter entièrement d'enduit de fond et fermer les cavités

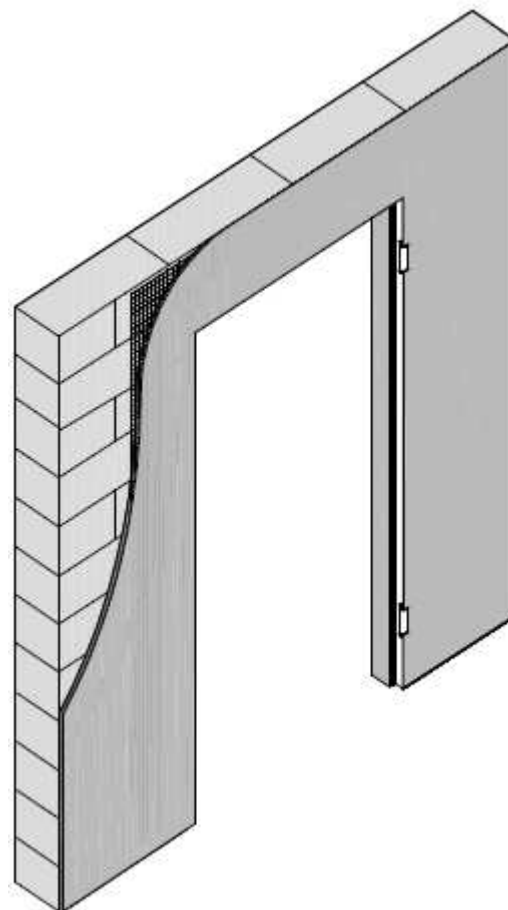
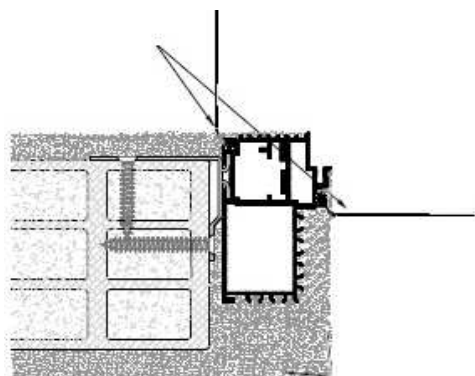

# 11

- Ⓛ DE Putznetz in Grundputz einbringen und einarbeiten
- Ⓛ IT Inserire la rete d'armatura nell'intonaco
- Ⓛ EN Insert and include the mesh to the base plaster
- Ⓛ FR Insérer et plâtrer le filet sur l'enduit de fond

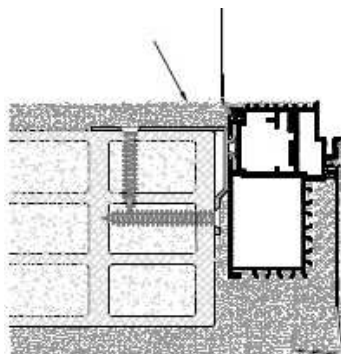

Mod. TCG

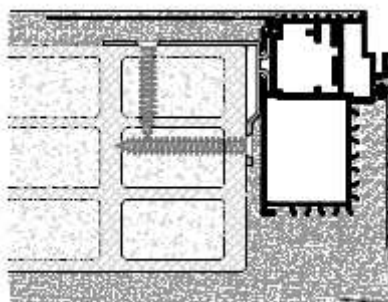

# 13

- (DE) Türzarge horizontal und vertikal ausrichten und an Ständerbau verschrauben
- (IT) Allineare il telaio orizzontalmente e verticalmente e avvitarlo alla struttura verticale
- (EN) Align the frame horizontally and vertically and screw it to the upright construction
- (FR) Aligner le cadre horizontalement et verticalement et le visser à la construction

# 12

- (DE) Türzarge in die Öffnung einsetzen und auf Meterriss ausrichten (Detail D)
- (IT) Inserire il telaio nell'apertura e adattarlo al livello metrico (dettaglio D)
- (EN) Insert frame in to the opening and set it up on the meter level (detail D)
- (FR) Insérer le cadre de porte dans l'ouverture et l'aligner sur le plan au mètre (détail D)

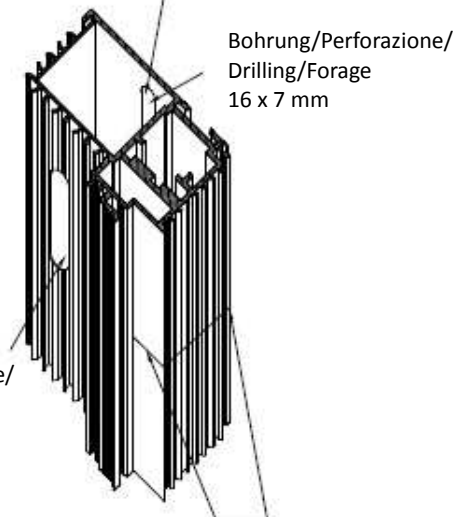
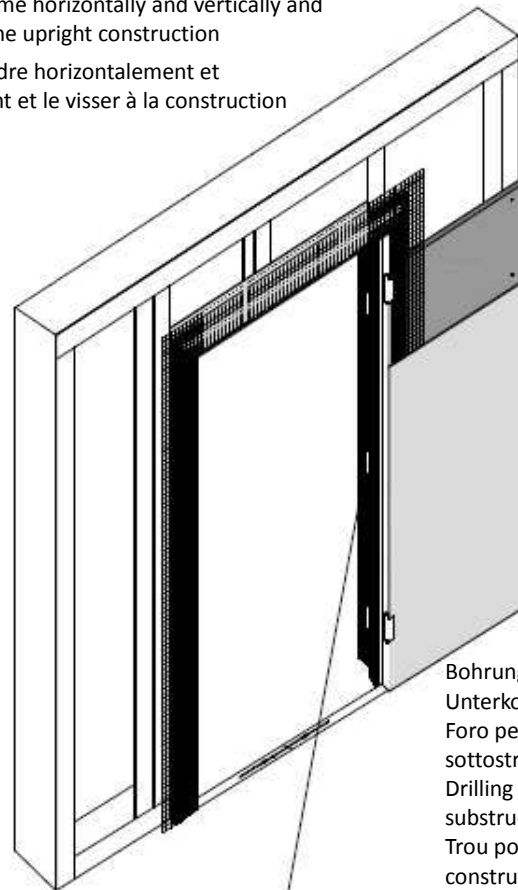
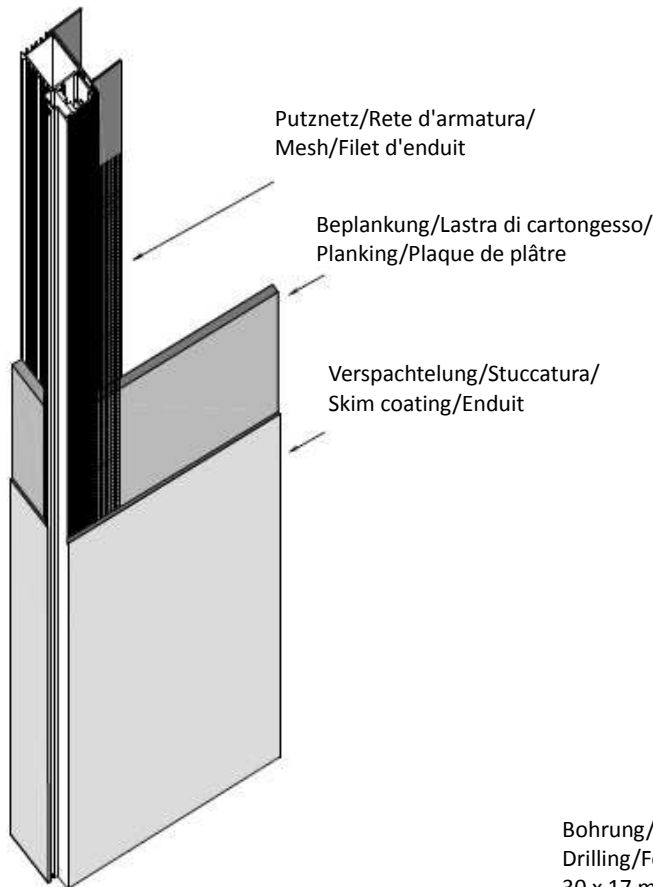

Meterriss/Livellometrico/  
Meter level/Trait de niveau

## Detail/Dettaglio/Détail D



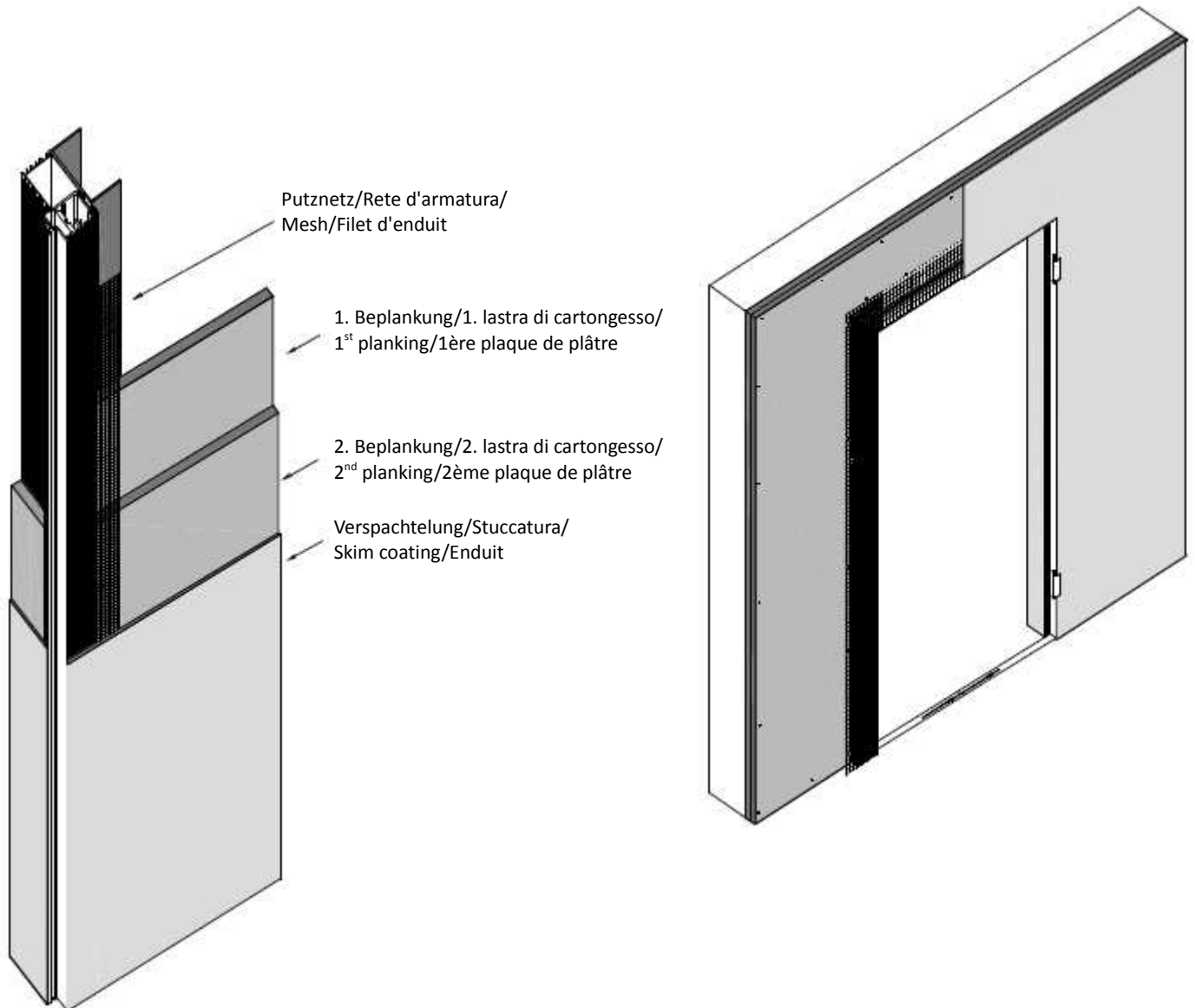

Mod. TCG

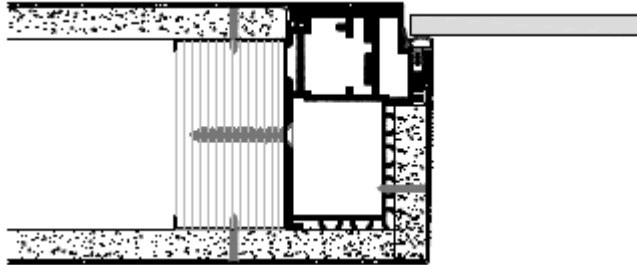

- Ⓛ DE Einfachbeplankung
- Ⓛ IT Singola lastra
- Ⓛ EN Single layer
- Ⓛ FR Single plaque de plâtre

Mod. TCG

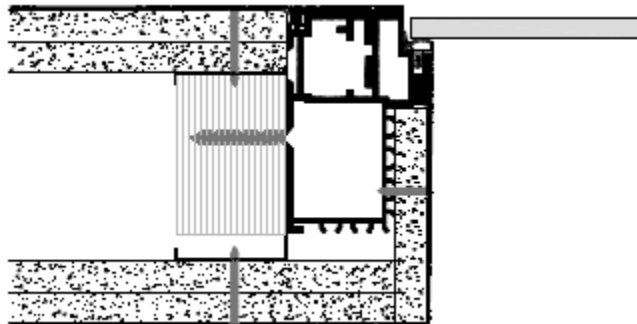

- Ⓛ DE Doppelbeplankung
- Ⓛ IT Doppia lastra
- Ⓛ EN Double layer
- Ⓛ FR Double plaque de plâtre

.....

.....

.....

.....

.....

.....

.....

.....

.....

.....

.....

.....

.....

.....

.....

.....

.....

.....

.....

.....

.....



~ your choice of modern living ~

Thank you for having chosen our systems

.....

.....

.....

.....

.....

.....

.....

.....

.....

.....

.....

.....

.....

.....

.....

.....

.....

.....

.....

.....

.....

.....

.....



~ your choice of modern living ~

Thank you for having chosen our systems



~ your choice of modern living ~

Thank you for having chosen our systems